



<https://www.yeoshe.com.tw/>

**YEOSHE**

**WH** 水泵

伺服、節能

高壓中央出水口



YEOSHE HYDRAULICS TECHNOLOGY CO.,LTD.

## 產品簡介

高壓中心出水泵，專門使用在加工機械，刀具含中心出水孔，大幅提昇切削性能，使用 3% 以上的水溶性切削液或切削油。

## 產品特色

### 高密度集成體積小

相較傳統高壓系統，將蓄水箱、過濾桶、過濾器，抽水機，集合在單一產品，且垂直排列，佔位面積僅剩 25%，可直接安裝於加工機水箱。

### 高壓力、節能、過濾精度

抽水內膽採用高壓柱塞結構，可承受高壓 70kg/cm<sup>2</sup>，採電控配置可達到節能效果。過濾精度 400Mesh (38 μm)，可加購安裝高壓高精度過濾器 1250Mesh (10 μm) 以上。

### 高壽命、低耗損

採用高精度過濾器保護柱塞，物理清洗自動排汙，延長水泵壽命，降低過濾器更換頻率。

感應電機

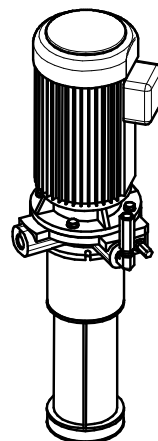

伺服馬達

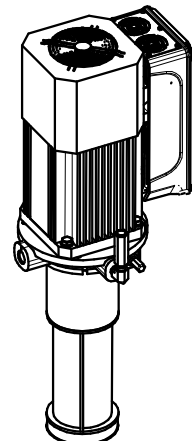

迴路圖

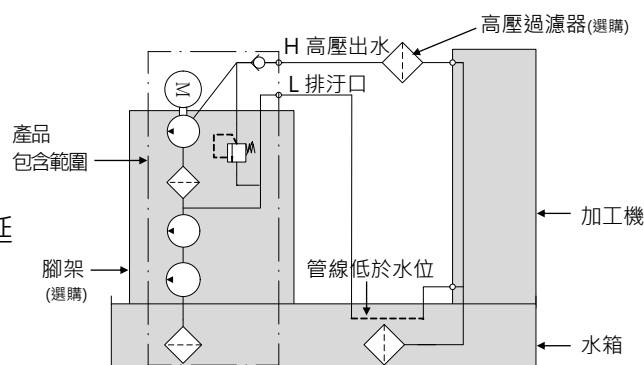

## 規格表

泵浦型式	高壓柱塞型	-
排量	H 高壓出水：16, 19, 24, 28 cc/rev	-
	L 排汙口：10 cc/rev	-
最高壓力	依電機功率最高可達 70kg/cm <sup>2</sup>	出水口為關閉狀態時的壓力，使用壓力效率與受出水口孔徑影響而減少
抽取液體	3% 以上水溶性切削液、切削油、液壓油、滑道油 黏度：2~70 cSt	不可使用： 1. 具揮發性、危險性的汽油 2. 無防鏽效果之水溶液、水
最高轉速	2000 RPM	-
過濾精度	400Mesh (38 μm)	泵含 400Mesh(38um)過濾精度，可加購安裝高精度過濾器達 800Mesh(18um) (過濾器規格請參閱 P.8)
最大通過顆粒	直徑 2mm	直徑 2mm 以上的顆粒將阻絕在外， 2mm 以內將吸入，由排汙口排出
噪音值	56~76 dB	距離出水泵 1.5m

## 訂貨規格/型號

電機 motor HP(KW)	60HZ 1740RPM				50HZ 1450RPM			
	最高壓力 pressure kg/cm <sup>2</sup>	吐出量 cc/rev	泵排量 LPM(L/min) 1740RPM	型號	最高壓力 pressure kg/cm <sup>2</sup>	吐出量 cc/rev	泵排量 LPM(L/min) 1450RPM	型號
1 (0.75)	14	16	27.8	※ WH216S1-07A14	16	16	23.2	※ WH216S1-07A16
2 (1.5)	18	24	41.8	※ WH224S1-15A18	22	24	34.8	※ WH224S1-15A22
	24	19	33.1	※ WH219S1-15A24	28	19	27.6	※ WH219S1-15A28
	28	16	27.8	※ WH216S1-15A28	34	16	23.2	※ WH216S1-15A34
3 (2.2)	24	28	48.7	※ WH228S1-22A24	28	28	40.6	※ WH228S1-22A28
	28	24	41.8	※ WH224S1-22A28	33	24	34.8	※ WH224S1-22A33
	36	19	33.1	※ WH219S1-22A36	43	19	27.6	※ WH219S1-22A43
	42	16	27.8	※ WH216S1-22A42	50	16	23.2	※ WH216S1-22A50
5 (3.7)	40	28	48.7	※ WH228S1-37A40	48	28	40.6	※ WH228S1-37A48
	46	24	41.8	※ WH224S1-37A46	55	24	34.8	※ WH224S1-37A55
	60	19	33.1	※ WH219S1-37A60	70	19	23.2	※ WH219S1-37A70
	70	16	27.8	※ WH216S1-37A70	70	16	23.2	※ WH216S1-37A70
7.5 (5.5)	60	28	48.7	※ WH228S1-55A60	70	28	40.6	※ WH228S1-55A70
	70	24	41.8	※ WH224S1-55A70	70	24	34.8	※ WH224S1-55A70
	70	19	33.1	※ WH219S1-55A70	70	19	27.6	※ WH219S1-55A70
10 (7.5)	70	28	48.7	※ WH228S1-75A70	70	28	40.6	※ WH228S1-75A70
	70	24	41.8	※ WH224S1-75A70	70	24	34.8	※ WH224S1-75A70
	70	19	33.1	※ WH219S1-75A70	70	19	27.6	※ WH219S1-75A70

※有庫存・常備品 ○接受訂製

本公司相關產品經設計變更後恕不另行通知

## 型號說明

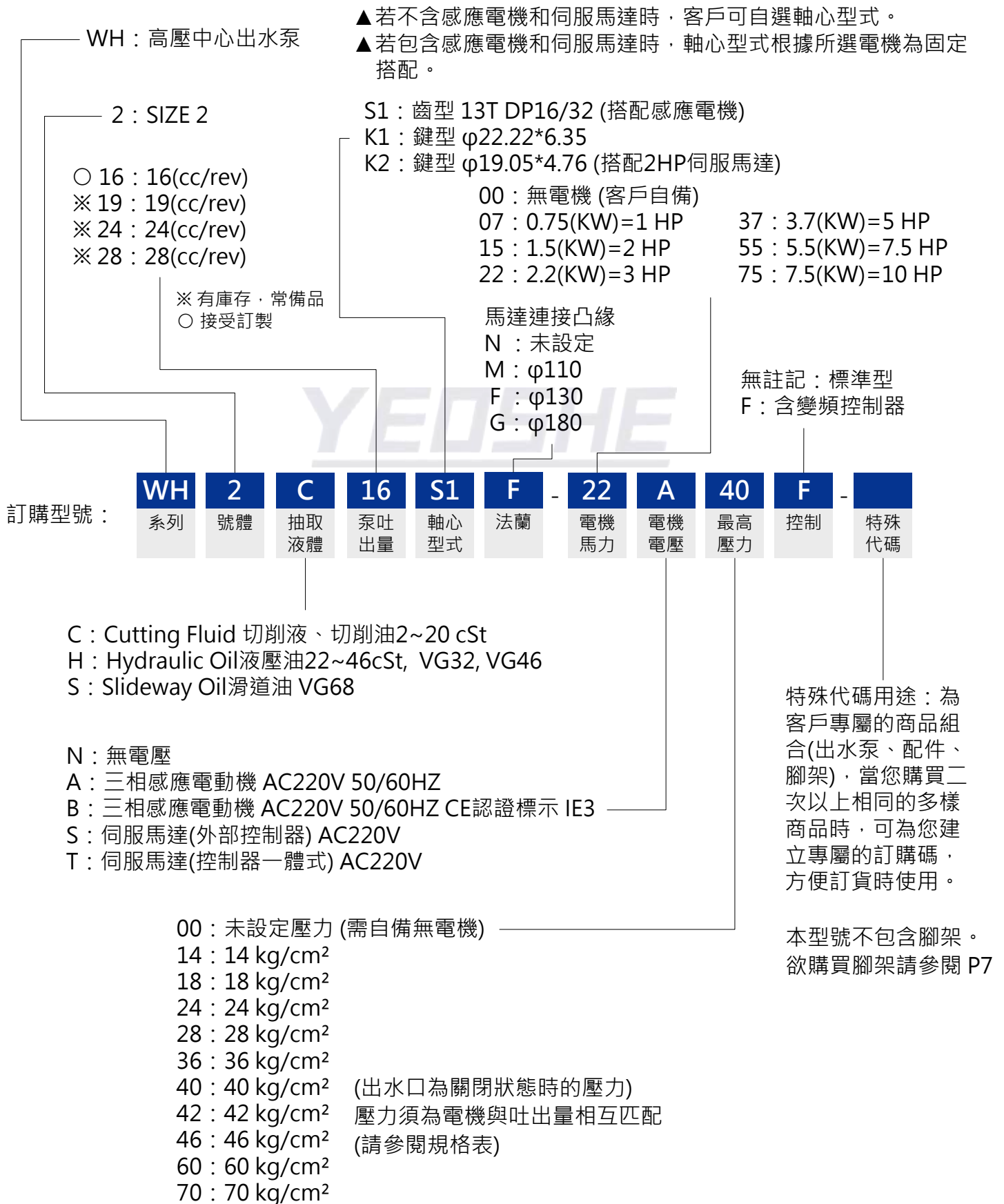

本公司相關產品經設計變更後恕不另行通知

## 外觀尺寸 WH2 (全配)

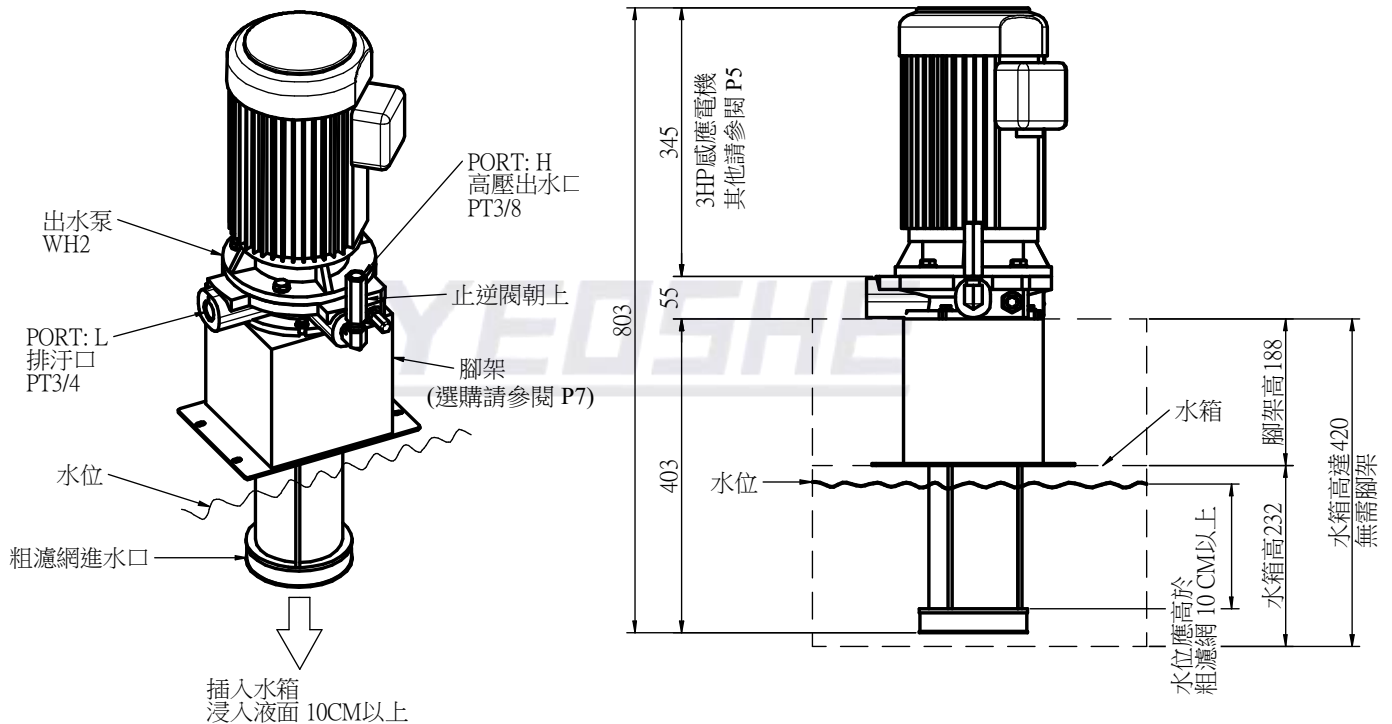

### 使用說明

1. 安裝必須排除泵內空氣，高壓出水口勿連接機台，先排回水箱 3~10 分鐘後觀察水箱，至無泡沫代表水泵排氣完畢，再將高壓出水口管線與機台連接。
2. 高壓中心出水泵建議採用腳架(參閱 P7)，安裝於水箱過濾系統最尾端，將進水口浸入液面 10cm 以上。水箱高度應有 150mm 以上，進水口前應有隔板形成水流，勿直接吸入空氣。
3. H 高壓出水口，連接至機械切削刀具中心出水管路。
4. L 排汙口，連接至機械過濾系統前端，管線配置注意勿使空氣回流，可採無壓力止逆閥，或管線一部份低於水位。
5. 高壓中心出水泵具排汙功能，需定期清理外部過濾系統。

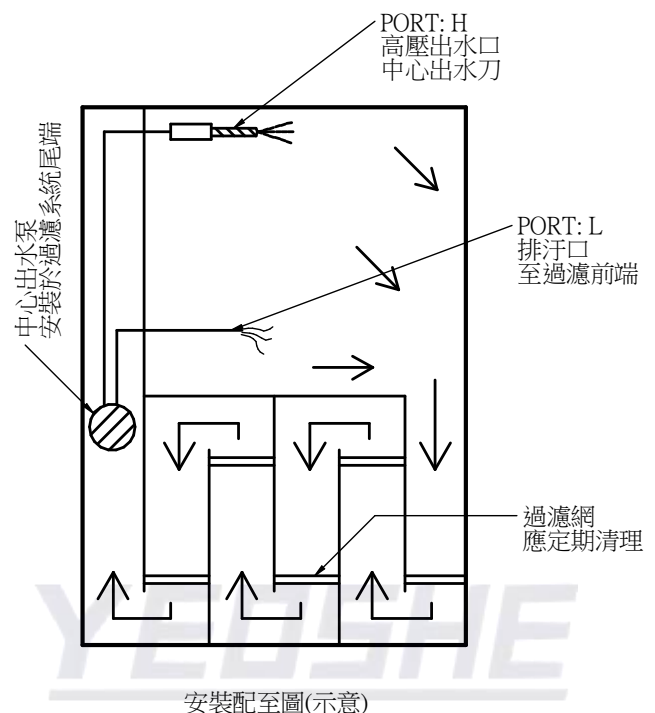

本公司相關產品經設計變更後恕不另行通知

## 外觀尺寸 WH2 (出水泵搭配電機或馬達)

三相感應電機

伺服馬達(控制器一體式)

伺服馬達(控制器位於外部)

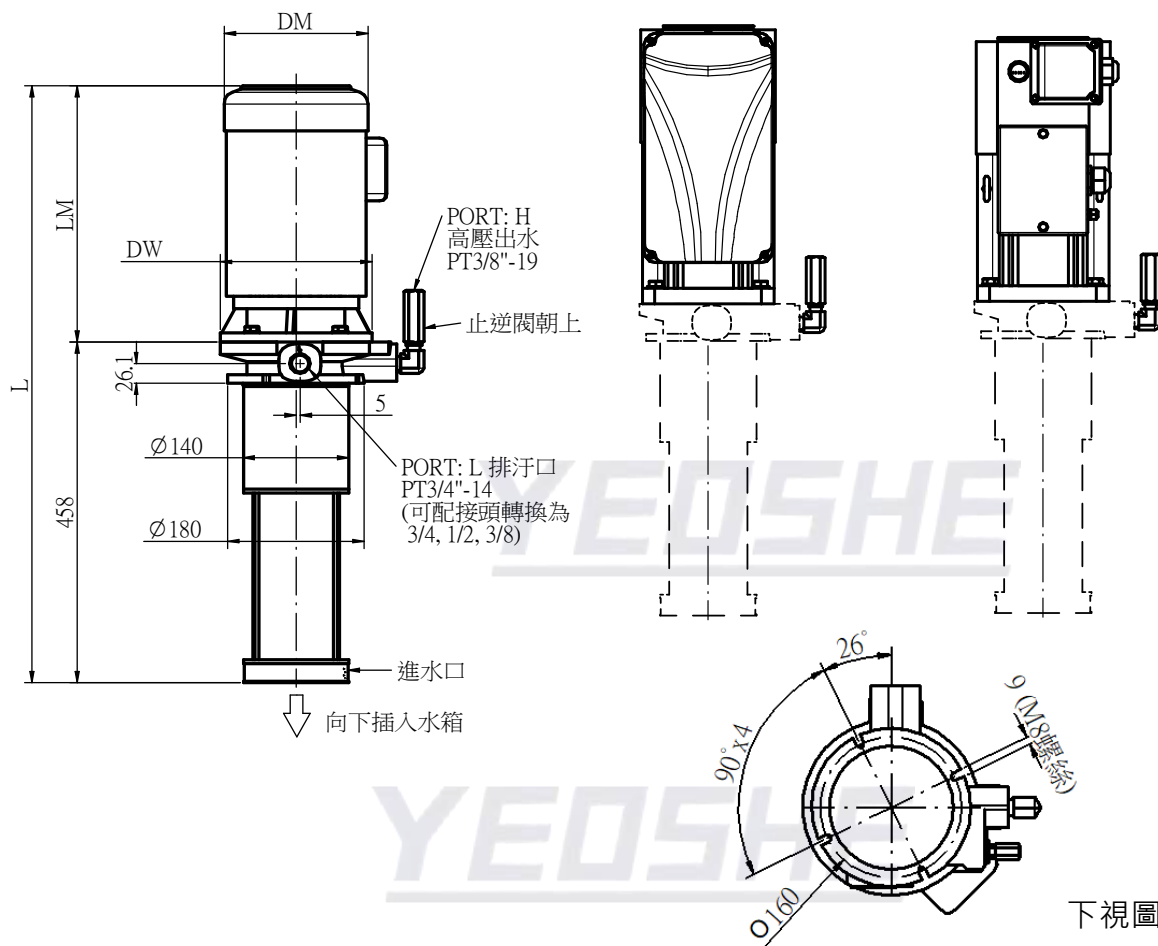

下視圖

電機型式	HP (KW)	L	LM	DM	DW	KG
三相感應電機	1HP (0.75KW)			190	200	
	2HP (1.5KW)	763	305	190	200	46
	3HP (2.2KW)	803	345	190	200	53
	5HP (3.7KW)	834	376	190	200	58
	7.5HP (5.5KW)	856	398	190	250	65
三相感應電機 IE3	2HP (1.5KW)	763	305	190	200	
	3HP (2.2KW)	803	345	190	200	
	5HP (3.7KW)	783	325	236	250	
伺服馬達	2HP (1.5KW)	731	273	190	200	
	7.5HP (5.5KW)	846	388	236	250	
	10HP (7.5KW)	866	408	236	250	

本公司相關產品經設計變更後恕不另行通知

## 外觀尺寸 WH2 (出水泵介面與軸心)

無電機，僅出水泵

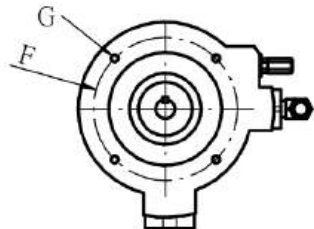

	DW	D1	H	F	G
法蘭 130	200	130	10	φ 165	M10x14 深
法蘭 180	250	180	10	Φ 215/225	M12 貫穿

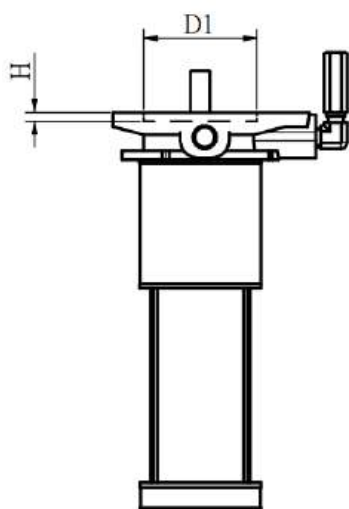

### 軸心型式

軸心:S1

軸心:K1

13T DP16/32 壓力角30度  
(ANSI B92.1)

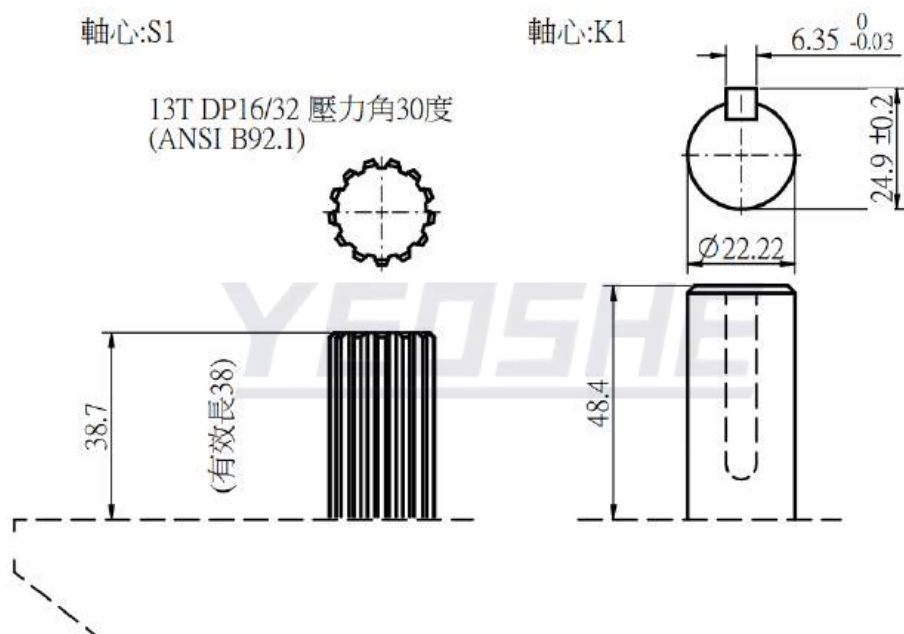
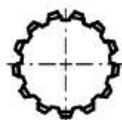

本公司相關產品經設計變更後恕不另行通知

### 腳架型號規格表

腳架型號	水箱高(B)	腳架長度(L)	外部(S)
免腳架	420	--	--
WH2-F250	250	188	215
WH2-F240	240	198	205
WH2-F230	230	208	195
WH2-F220	220	218	185
WH2-F210	210	228	175
WH2-F200	200	238	165
WH2-F190	190	248	155
WH2-F180	180	258	145
WH2-F170	170	268	135
WH2-F160	160	278	125
WH2-F150	150	288	115
WH2-FXXX	150~350	288~88	115~315

水箱高度範圍 150~350，此區間內以 10 為單位皆可訂製。  
(單位：mm)

### 腳架安裝(示意)

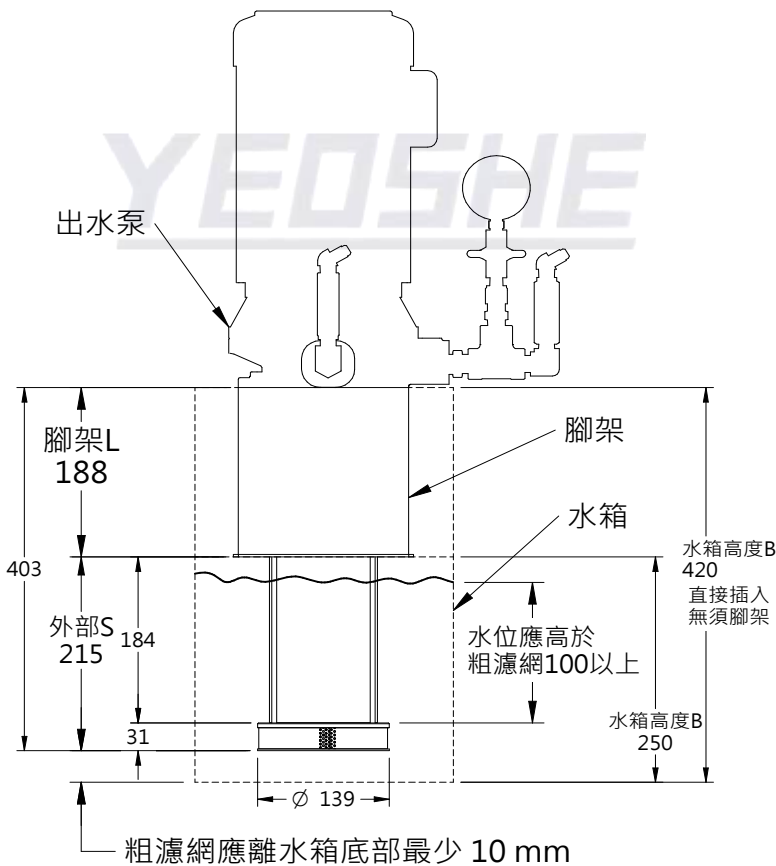

### 腳架說明

1. 當水箱高度達 420mm 以上，出水泵可直接插入。
2. 水位應高於粗濾網 10cm 以上。
3. 粗濾網應離水箱底部最少 1cm。

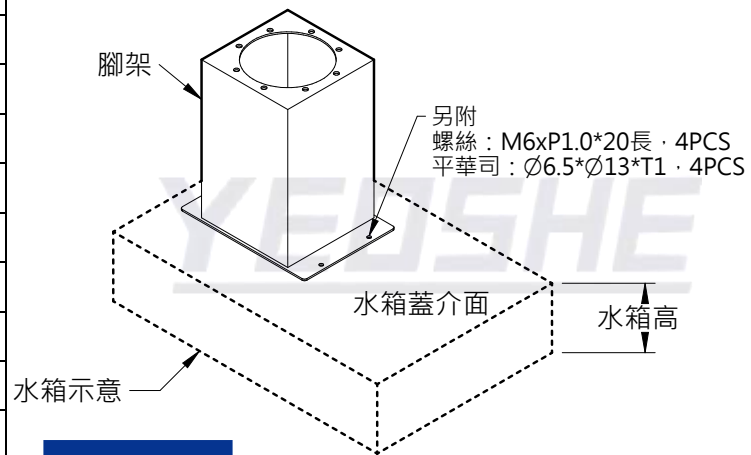

### 泵浦介面

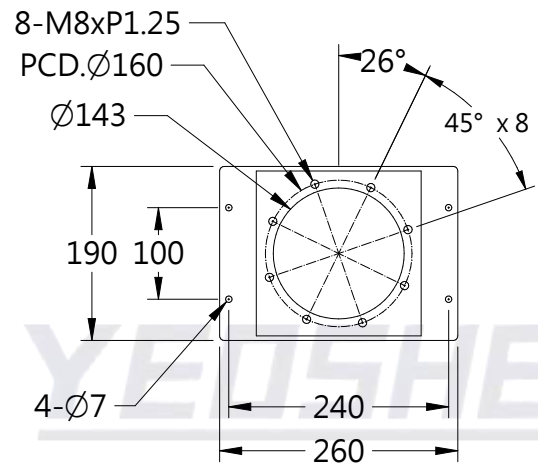

### 水箱蓋介面

(需配置於過濾系統尾端)

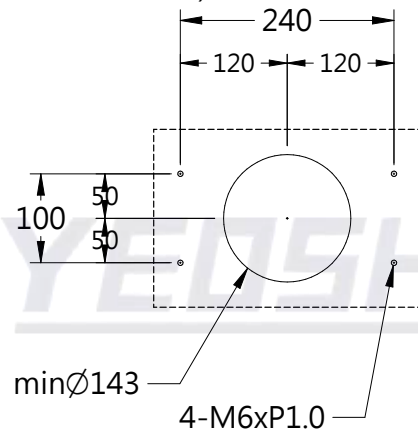

本公司相關產品經設計變更後恕不另行通知

[www.yeoshehydraulic.com](http://www.yeoshehydraulic.com)

### 高壓過濾器規格表

型號	流量(L/min)	最高壓力(kgf/cm <sup>2</sup> )	過濾精度
RPI-08-2-N-M600	180	70	600M (23µm)
PRI-08-2-N-M800	180	70	800M (18µm)

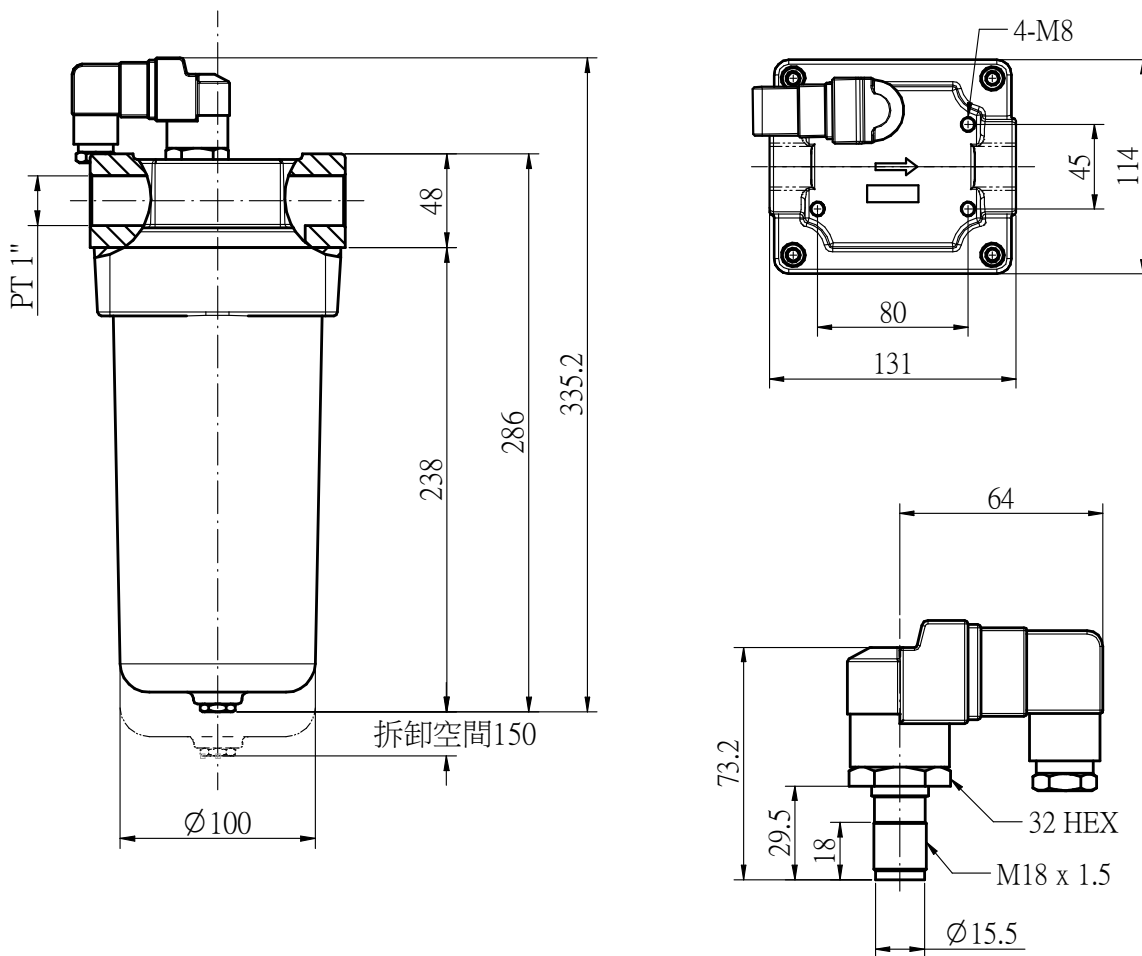

本公司相關產品經設計變更後恕不另行通知

集成體積小

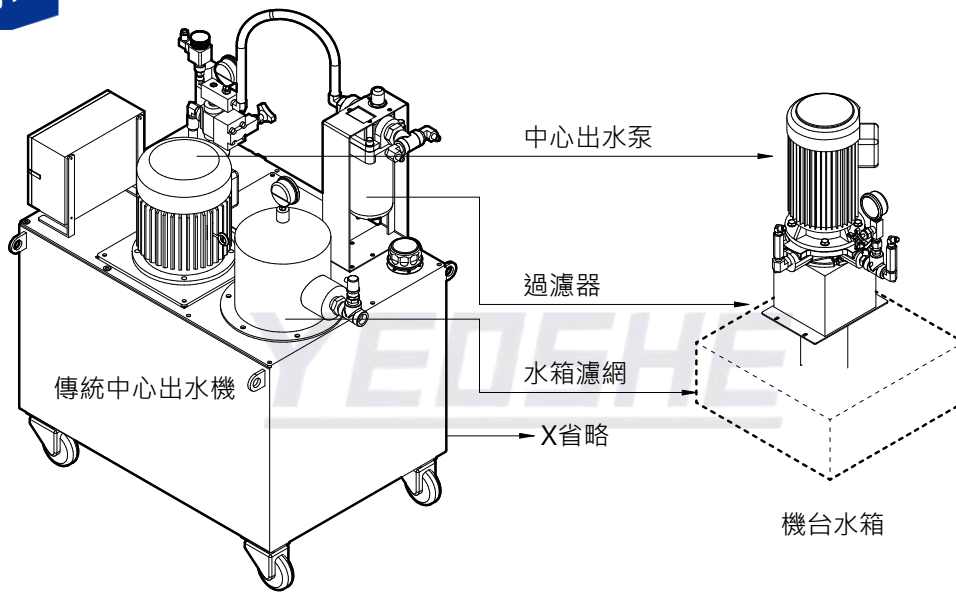

高壓力、節能

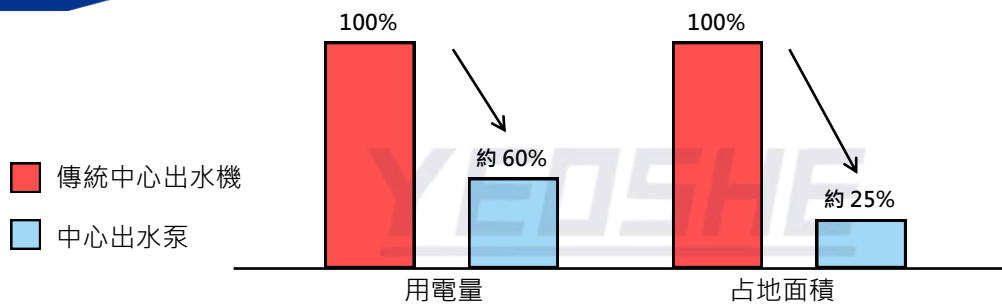

產品壓力範圍

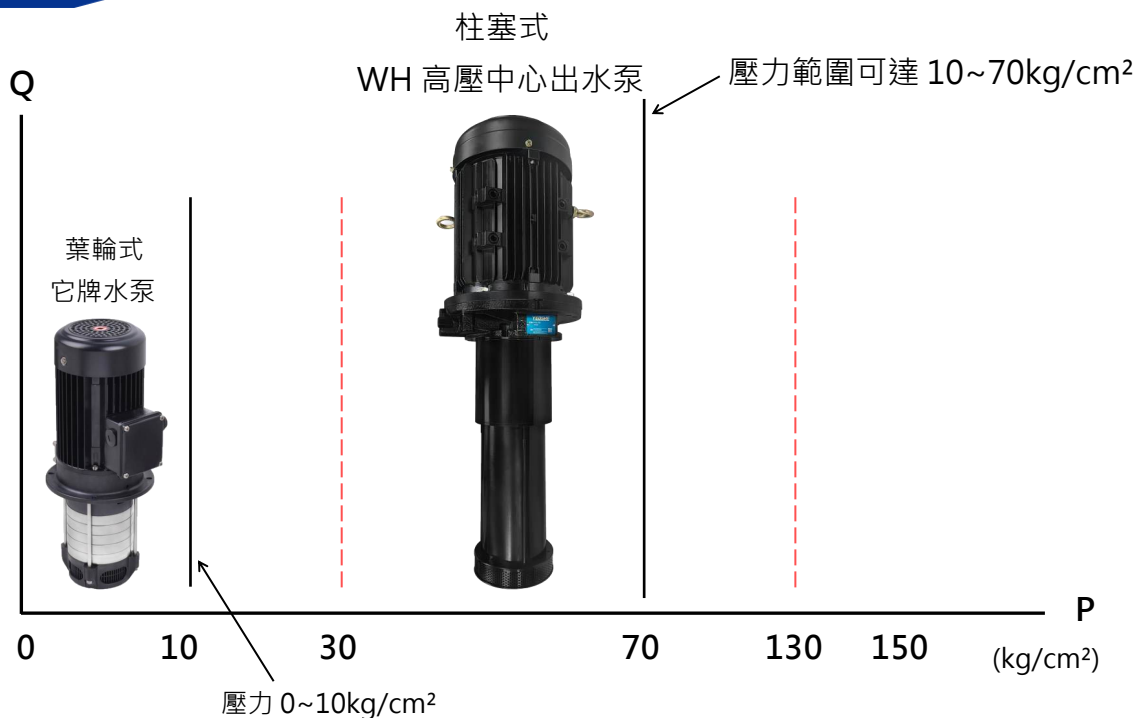

本公司相關產品經設計變更後恕不另行通知

## 管線配置

### 鐵屑輸送機

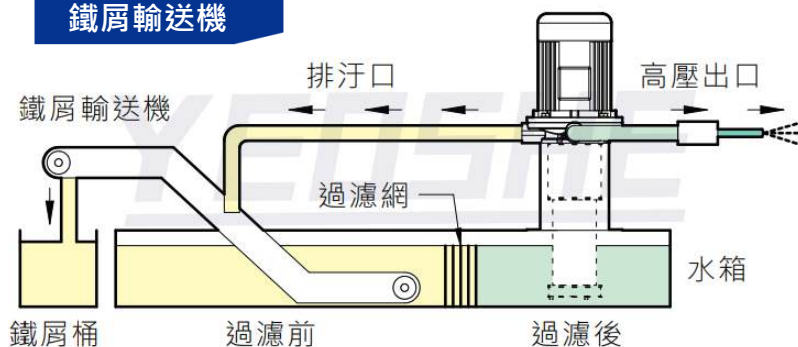

適用機台：NC 車、銑機台

切削回收：透過鐵屑輸送機過濾鐵屑

切削種類：較大的鐵屑或鐵粉及顆粒物

過濾方式：過濾網，定期更換

### 磁吸輸送機

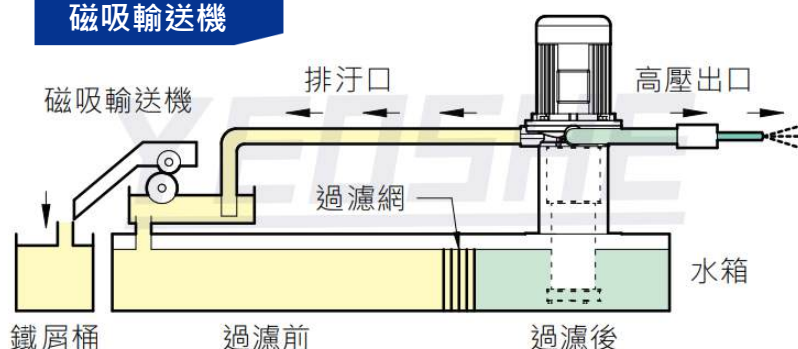

適用機台：磨床機台

切削回收：透過磁吸輸送機過濾鐵粉

切削種類：較小磁吸鐵屑或鐵粉

過濾方式：過濾網，定期更換

### 外部過濾機

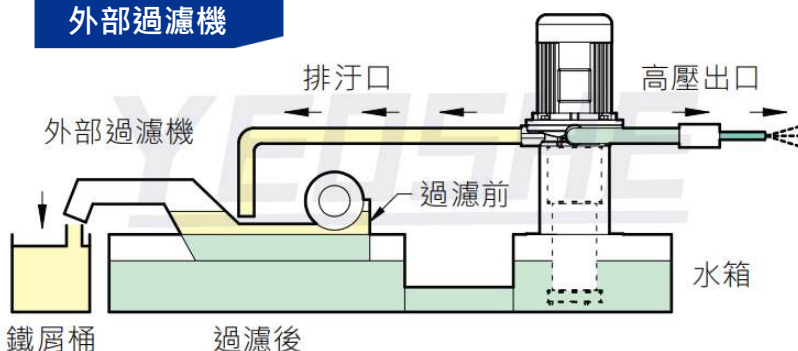

適用機台：另安裝外部過濾機

切削回收：透過外部過濾機過濾非磁性雜質

切削種類：銅、鋁或非磁性...等粉塵

過濾方式：過濾網，定期更換

### 無過濾機台

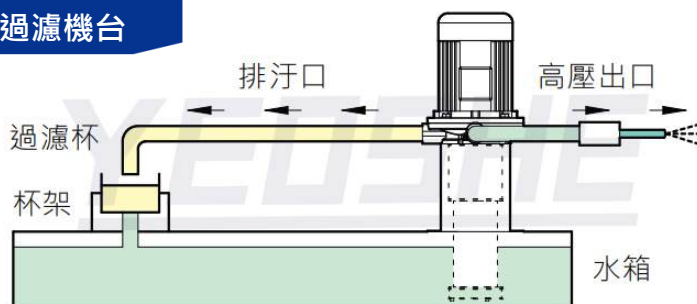

適用機台：傳統機台(傳統鑽床)

切削回收：透過過濾杯隔離鐵粉顆粒物

切削種類：一般鐵粉或顆粒物

過濾方式：過濾杯，定期更換

本公司相關產品經設計變更後恕不另行通知

**YEOSHE BEST CHOICE**  
**Innovative Technology**

**Efficient Performance**  
**Reliable Quality and Service**



**油聖液壓科技有限公司**  
**YEOSHE YEOSHE HYDRAULICS TECHNOLOGY CO.,LTD.**

413 台灣台中市霧峰區霧工一路68號

No.68, Wugong 1st Rd., Wufong Dist., Taichung City, Taiwan, 413

**TEL +886-4-2333339 FAX +886-4-23333817 E-mail yeoshe@yeoshe.com.tw**

東莞辦事處 Dongguan

**CP +86-13600266957 (Miss Zhong)**

**E-mail yeoshe@yeoshe.com.tw**

上海辦事處 Shanghai

**CP +86-15021931394 (Mr. Wu)**

**CP +86-18939716986 (Mr. Chen)**

經銷商 Distributor



[www.yeoshehydraulic.com](http://www.yeoshehydraulic.com)

版權所有 翻印必究  
Copyright ©2025 by YEOSHE